

informa

EDICIÓN N.º 17, OCTUBRE DE 2019



meusburger



neusburger®

Hola:

.....

Cuando entro en contacto con una empresa, uno de los aspectos que más valoro es un buen servicio de atención al cliente. Imagino que usted también. En Meusburger obramos en consecuencia apostando por el contacto personal, que nos permite establecer vínculos de colaboración para alcanzar juntos las metas que nos hemos marcado.

Se estará preguntando cómo lo hacemos. En realidad no tiene ningún misterio: ponemos a su disposición un nutrido grupo de profesionales para responder a sus preguntas y resolver sus problemas en persona, tanto en su región como desde la oficina central de Wolfurt. Este cuenta con el respaldo de un equipo plural –desde especialistas en producto hasta ingenieros de aplicación, pasando por los compañeros de desarrollo y logística– que se esfuerza a diario por lograr la calidad que caracteriza a nuestros productos y por prestarle el mejor servicio integral.

En esta época de cambios para el sector de fabricación de moldes y matrices, la atención personal cobra especial importancia. Juntos podemos afrontar los retos que se avecinan, como el avance de la digitalización en nuestro ramo.

Por todo ello, hemos creado varios recursos digitales que le facilitan el trabajo. Además del sitio web y la tienda electrónica, los configuradores, los asistentes y las guías de selección suponen un valor añadido. Pruebe, por ejemplo, nuestro configurador de moldes de cámara caliente, fruto de la excelente cooperación entre Meusburger y PSG.

Seguimos debiendo nuestro éxito, entre otros factores, a la gestión estructurada de los conocimientos de la empresa. Con el método WBI y el programa informático que hemos diseñado al efecto, los conocimientos de los recursos se registran, pero también se difunden, perfeccionan y almacenan. Así nos aseguramos de que no se pierda ningún detalle relevante y de que nada se interponga en su propio camino hacia al éxito empresarial. Desde 2018, la empresa de software Segoni pone el broche a nuestro abanico de servicios; ahora podemos asistirle también en ERP y PPS y optimizar juntos sus procesos empresariales.

Como puede ver, aspiramos a prestarle un servicio incomparable y por ello seguimos mejorándolo cada día y ahorrándole así cada vez más tiempo para sus proyectos, para nuevas ideas o simplemente para el ocio.

¡Disfrute de la lectura!



Guntram Meusburger
Socio gerente



Entre...

...en el mundo de Meusburger y conozca las últimas noticias. Además de información sobre Meusburger, PSG, WBI y Segoni, le traemos muchos otros artículos relacionados con la atención al cliente.

Le hablamos de nuestro magnífico equipo, a su disposición a diario en todo el mundo, de las herramientas digitales que nos facilitan el trabajo cotidiano y de populares eventos en los que hacer nuevos contactos y mantener la relación con los existentes.



Meusburger



- 8** Bajo un mismo techo
- 10** Una entrevista con Guntram Meusburger
- 12** A solo unos clics de su molde de cámara caliente
- 14** PSG, en persona y en línea
- 16** El camino del éxito con la gestión del conocimiento WBI
- 18** Los servicios de Segoni

Ventas + Producto



- 20** Los clientes en primer plano
- 22** Lo que sucede entre bambalinas
- 26** Disponibilidad permanente
- 28** Todo lo que necesita en el taller
- 30** Dos empresas, un proyecto

Digital



- 34** Encuentre lo que busca con la varita mágica
- 36** Ahorre tiempo con nuestras herramientas digitales

Internacional



38 Presentes en todo el mundo

40 Bienvenidos a EE. UU.

Sede



44 ¿Tensión? Solo la necesaria

46 Los especialistas del mañana

48 Diversidad en el corazón de Europa

Red de contactos



52 Establecer vínculos profesionales

54 Tendencias en la fabricación de moldes y matrices

Sugerencia



Una visita a la sede central de Wolfurt le permite comprobar con sus propios ojos la excelente calidad de nuestros procesos de fabricación.

Le recomendamos que la complemente con un par de días de vacaciones en Vorarlberg. Descubra todo lo que la que región tiene que ofrecer en la **página 48**.



PIE DE IMPRENTA. PROPIETARIO DE MEDIOS, EDITOR Y RESPONSABLE DE LA PUBLICACIÓN:

Meusburger Georg GmbH & Co KG, Kesselstr. 42, 6960 Wolfurt, Austria, T +43 5574 6706-0, F -12, office@meusburger.com, www.meusburger.com;

Redacción: Lukas Österle, Shannon Klammer-Ricquebourg. **Diseño:** Shannon Klammer-Ricquebourg. **Textos:** Lukas Österle, Lia Klimmer, Miriam Grabherr, Corinna Mertz, Patrick Schnetzer. **Revisión:** Birgit Lins. **Fotografías:** Bettina Vögel (Meusburger), istock, Shutterstock y Klostertal Tourismus (Matthias Fleisch). **Impresión:** G. Peschke Druckerei GmbH. **Tirada:** 125 000. **Idiomas:** alemán, español, inglés, italiano y francés. **Línea editorial conforme al artículo 25 de la Ley de Medios de Comunicación austriaca:** información actual para clientes, colaboradores y empleados. **Publicación:** la revista se entrega gratuitamente a clientes, colaboradores y empleados de Meusburger. La reimpresión solo está permitida si se menciona la fuente. **Nota sobre el uso de los géneros femenino y masculino:** en todas las denominaciones referidas a personas, la forma seleccionada alude a ambos géneros, incluso si para facilitar la legibilidad se escribe la forma masculina.



meusburger



Juntos somos más fuertes

¿Se ha preguntado alguna vez en qué le beneficia a usted que ahora seamos un grupo empresarial? ¿Sí? Aquí está la respuesta.

Todo comenzó en 1964, cuando Georg Meusburger fundó Georg Meusburger GmbH como una sociedad unipersonal que más adelante, en 1978, se especializaría en portamoldes estándar. Por aquel entonces nadie podía tan siquiera imaginar que 55 años después de su fundación, la plantilla superaría los 1700 empleados, entre Meusburger, PSG, WBI y Segoni, que garantizan cada día el mejor servicio a unos 21 000 clientes de todo el mundo. ¿Qué implica todo esto y qué ventajas le aporta a usted? En las próximas líneas se lo aclaramos.

Todo de manos de un solo proveedor

Meusburger, PSG, WBI y Segoni tienen en común un mismo ramo: el de la fabricación de moldes, matrices y utillajes, para el que trabajan y siguen evolucionando juntas. Eso nos permite, por una parte, transmitir los conocimientos dentro de la empresa a fin de optimizar juntos procesos y productos; y, por otra, responder a las necesidades del mercado ampliando cada día nuestra cartera de productos. La suma de ambos factores convierte a Meusburger en su proveedor integral de servicios.

Seguridad e innovación

Del mismo modo que las numerosas oportunidades y las sinergias que surgen de la cooperación con Meusburger favorecen a PSG y sus clientes, para WBI y Segoni la integración en el grupo también resulta provechosa. Meusburger, con su extensa trayectoria de 55 años en el sector, respalda a estas dos jovencísimas empresas con innovación y desarrollo y con el crecimiento que estos conllevan. Meusburger saca a su vez partido de ideas y productos de PSG, WBI y Segoni. En conjunto, hemos

logrado desarrollar nuestras capacidades desde el punto de vista tecnológico, lo que redundará en beneficio de todos los miembros del grupo empresarial y, por ende, en el del cliente.

La estandarización como norma

Otra ventaja que, como cliente, le atañe directamente es el alto grado de estandarización, que lleva tiempo siendo una máxima de Meusburger y va implantándose poco a poco en PSG. En paralelo, PSG sigue creciendo con proyectos específicos para cada cliente.

La mayor virtud de la estandarización es la reducción de los plazos de entrega, que ahorra tiempo y costes.

¿Hemos contestado su pregunta sobre las ventajas que esta estrecha colaboración entre empresas le reporta a usted como cliente? ¿No del todo? Entonces siga leyendo, en las siguientes páginas encontrará sin duda mucha más información y respuestas detalladas.



¿Sabía qué...



...tenemos más de 1700 empleados a su disposición?



...suministramos nuestros productos en más de 81 países?



A portrait of Guntram Meusburger, a man with short brown hair and a light beard, smiling. He is wearing a dark blue suit jacket, a white dress shirt, and a patterned tie. The background is a blurred green landscape with trees. The image is framed by a white diagonal shape on the right side.

Guntram Meusburger, director general de Meusburger, enfoca el futuro con optimismo. Razones no le faltan, como la edificante relación entre Meusburger, PSG, WBI y Segoni.

A la altura de los tiempos que corren

Señor Meusburger, después de años de fuerte crecimiento económico, las previsiones económicas internacionales para 2019 se han revisado a la baja. ¿Han notado en Meusburger esta tendencia? ¿Qué han hecho para contrarrestarla?

Con independencia de la situación económica, siempre hemos insistido en la mejora y el desarrollo constantes. Por eso no hemos reaccionado de ninguna manera especial a este cambio desfavorable en el pronóstico. Hace tiempo que, además de centrarnos en nuestros productos, nos esforzamos por optimizar el servicio al cliente. Esto nos permite hacer frente a los posibles retos rápida y directamente. También seguimos invirtiendo en los recursos digitales. De hecho, uno de los hitos del año lo ha marcado la incorporación del configurador de moldes de cámara caliente, resultado de una admirable cooperación entre Meusburger y PSG.

Ha mencionado la intensa capacidad de colaboración. ¿Qué ventajas concretas aporta el grupo al cliente?

La principal ventaja radica en que las cuatro empresas que lo componen –Meusburger, PSG, WBI y Segoni– trabajan para el mismo grupo objetivo: el sector de la fabricación de moldes, matrices y utillajes. De modo que aúnan pericia y experiencia. Además, la cultura de la estandarización, que es desde hace mucho el pan de cada día en Meusburger, se va integrando en otras empresas, como demuestra también el molde de cámara caliente del que hablaba, con configurador incluido. Ahí escuchamos lo que el mercado estaba pidiendo. Muchos clientes necesitaban algo que les permitiera diseñar el producto sin complicaciones y con transparencia de precios y de datos, y además de manos de un solo proveedor. Así que reaccionamos rápido para ofrecerles la solución: con el configurador de moldes de cámara caliente bastan unos cuantos clics de ratón para componer un portamoldes completo, con su distribuidor. Todo esto con la calidad superior que nos distingue, en un solo pedido y con unos plazos de entrega breves. A pesar del grado de estandarización de este proyecto, PSG

no deja de anotarse tantos con proyectos específicos para cada cliente.

¿Hay algún otro aspecto en el que se haya hecho especial hincapié en 2019?

La información sobre la acogida en el mercado de las nuevas creaciones nos ayuda a idear productos para los clientes y a completar la gama, en especial en lo que se refiere a su amplitud, con distintos grupos de productos. Sin ir más lejos, gracias a la estrecha colaboración con Bihler de mediados de año, materializamos otro interesante proyecto: los nuevos portamatrices normalizados de troquelado y doblado, que representan un enorme ahorro de tiempo y costes para nuestros clientes. Nos sentimos también orgullosos de que con el almacén automatizado de piezas pequeñas instalado en 2017 la capacidad de suministro de componentes sea ahora del cien por cien.

Desde 2016, Meusburger viene organizando las jornadas Werkzeug- und Formenbautage. ¿Por qué esta dedicación a este y otros eventos propios?

Para triunfar a largo plazo hay que cuidar los lazos dentro del sector y hacer nuevos contactos; porque a través de ellos surgen nuevas oportunidades. Las jornadas son, qué duda cabe, la fecha más destacada de la agenda de eventos del grupo, gracias a todas las apasionantes conferencias e interesantes expositores. Pero también los encuentros de miembros del sector, las reuniones de diseñadores, la jornada dedicada a las cámaras calientes de PSG, la de redes de contactos de WBI y las numerosas ferias son plataformas perfectas para que nosotros y, en especial, nuestros clientes mantengan al día y amplíen su red de contactos.

Otro de los factores que determinan el éxito de Meusburger es la gestión estructurada de los conocimientos del personal. ¿Cómo se gestionan en el día a día de la empresa?

Aparte de los tres factores clásicos de producción –trabajo, tierra y capital–, un cuarto va ganando cada vez más peso: los conocimientos. Es el único que se multiplica cuando se comparte.

De ahí que los conocimientos empresariales no solo deban conservarse, sino también gestionarse de una forma concreta. En Meusburger recopilamos los conocimientos útiles y los ponemos a disposición de todos. Así evitamos desde un principio que los empleados sientan que no están bien informados y, por tanto, cometan más fallos.

Teniendo en cuenta que los recursos humanos son la base de la prosperidad económica, ¿cómo encuentra y conserva Meusburger profesionales cualificados?

El éxito de una empresa depende de la calidad y la motivación de sus empleados. Por eso valoramos tanto el buen ambiente en el entorno laboral; porque solo si uno se siente a gusto en su trabajo, puede crecer. Además de la cantidad de eventos internos que celebramos, prestamos especial atención a la formación del personal. En Wolfurt, por ejemplo, se están formando unos 140 aprendices en nueve ramas profesionales y se organizan cursos de formación internos y externos de forma continua como parte del programa Meusburger Akademie, que se introdujo en 2018. La capacitación específica de nuestros empleados garantiza no solo la formación continua en el aspecto técnico, sino también su crecimiento personal y, a la larga, las perspectivas de futuro de Meusburger.

Señor Meusburger, muchas gracias por la entrevista.

Normalización en caliente

Una innovadora solución como fruto de la excelente cooperación dentro de un grupo empresarial: eso es lo que han logrado Meusburger y PSG. Con los moldes de cámara caliente y su respectivo configurador, ambas empresas han dado otro paso en su camino hacia la estandarización de la línea de cámaras calientes.



En los tiempos que corren, ¿dispone del tiempo necesario para los engorrosos cálculos y diseños relacionados con las cámaras calientes? Tenemos la solución ideal para usted, ya que, con el exclusivo portamoldes de cámara caliente FH, Meusburger y PSG han encontrado un modo de combinar productos personalizados con normalización. Mientras que Meusburger aporta los conocimientos especializados en estandarización, PSG, por su parte, contribuye con su experiencia en el campo de las cámaras calientes. A la oferta de elementos normalizados de Meusburger, PSG suma así sus soluciones personalizadas.

Partiendo de nuestros populares configuradores y asistentes, hemos creado una nueva herramienta: el configurador FH. Con él se elige el distribuidor de cámara caliente y se posicionan libremente tanto las boquillas como el distribuidor completo en la placa del distribuidor. Basta con introducir a mano unos parámetros para que el configurador calcule automáticamente el espesor de la placa del distribuidor FH 63 y la longitud de las boquillas. El resto del portamoldes se configura, como siempre, con el asistente de configuración para portamoldes. En cuanto finaliza el proceso se generan los datos en 3D, listos para su descarga, se calcula y muestra el precio. Junto con el molde



Como resultado de la estrecha colaboración, hemos conseguido complementar con estandarización los proyectos específicos.

Guntram Meusburger, socio gerente

de cámara caliente, pueden encargarse en Meusburger los componentes necesarios y los accesorios apropiados. De este modo, el cliente recibe todo lo que necesita de un solo proveedor y en un solo pedido.

Una colaboración triunfal

Una vez diseñado el molde de cámara caliente con el configurador, el pedido se formaliza a través de la página web o del catálogo instalable. Meusburger se encarga entonces de fabricar la placa del distribuidor FH 63, así como de proporcionar el resto de elementos normalizados incluidos en el pedido; PSG, por su parte, monta el distribuidor de cámara caliente y lleva a cabo controles de calidad y de funcionamiento.

Finalmente, el producto se suministra como un paquete completo o en entregas parciales, según las preferencias del cliente. Si bien el distribuidor de cámara caliente se suministra ya montado, el portamoldes de cámara caliente se entrega, como de costumbre, sin montar. Dado que no es necesario desmontarlo, los componentes están listos para su posterior mecanizado.

La combinación de las respectivas especializaciones de Meusburger y PSG permite diseñar los moldes de cámara caliente de una forma rápida y sencilla. Confíe en nosotros para dar un paso más hacia la estandarización de productos de cámara caliente y ahorre así un tiempo valioso.

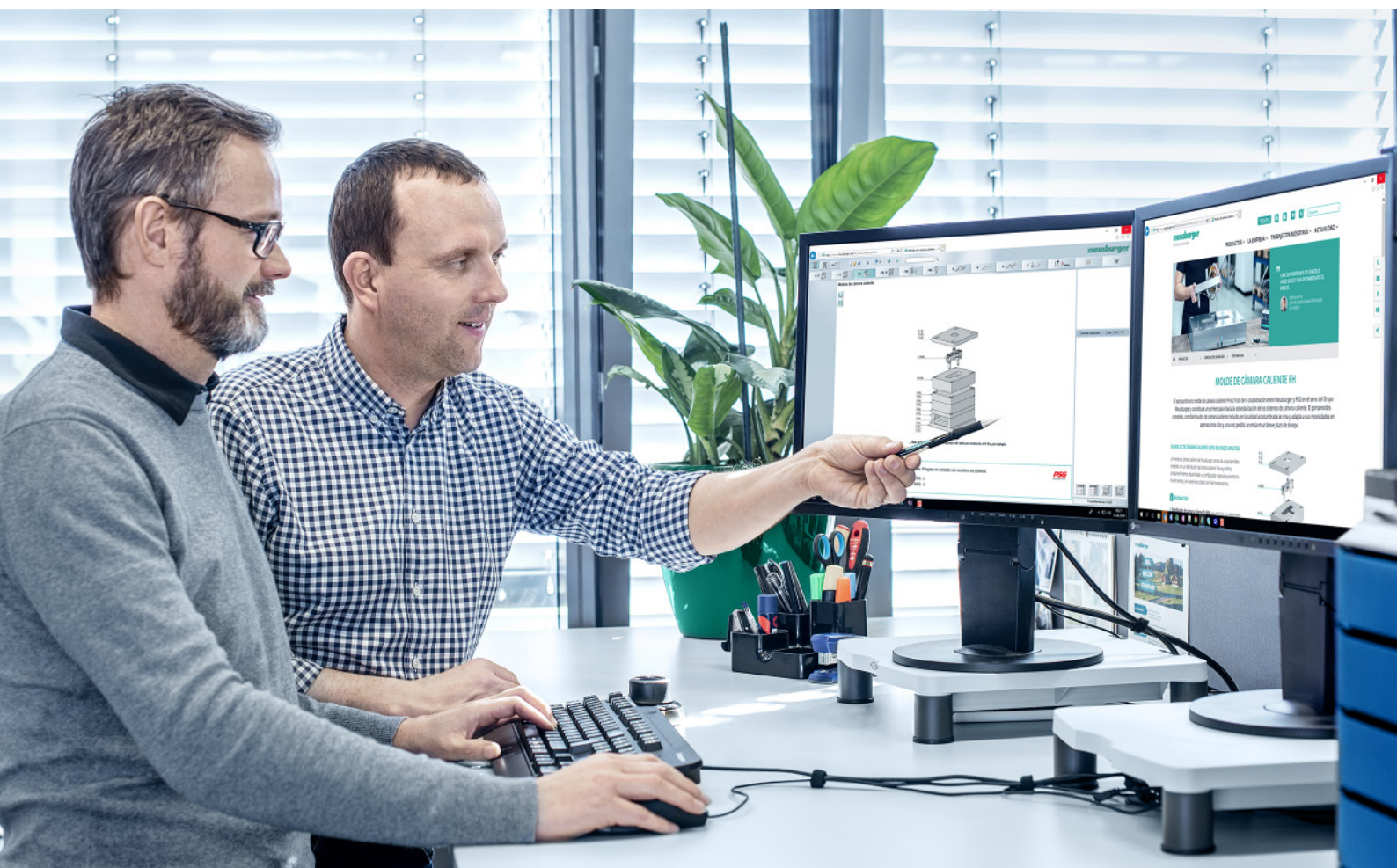
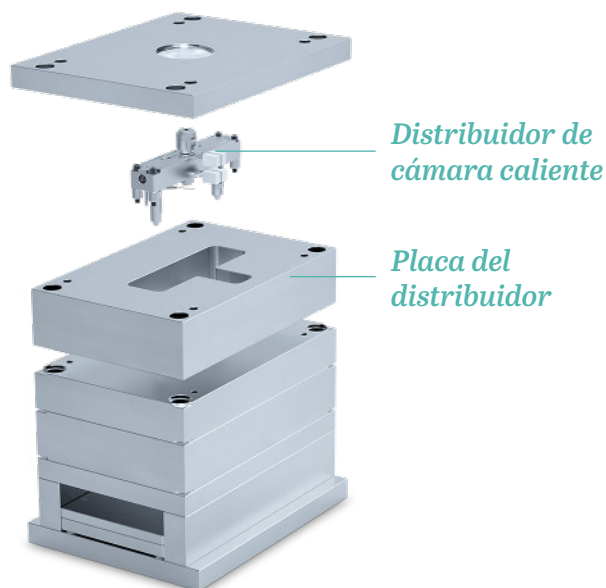

La mejor asistencia

En PSG, aparte de la calidad, hay un aspecto que nos tomamos muy en serio: la atención al cliente. Por este motivo hemos redoblado nuestros esfuerzos y estamos a su disposición tanto en línea como en persona.

Para sistemas de cámara caliente, mejor en persona

Son muchos los técnicos de implantación que ponemos cada día a su disposición en toda Europa, pero, por supuesto, cuentan con el respaldo de un equipo mucho mayor. Este equipo lo completan los departamentos de Ventas, Diseño y Servicio técnico, que hemos reforzado para ofrecer una atención más rápida y exhaustiva.

Queremos acompañarle a lo largo de toda la cadena de procesos: desde el asesoramiento profesional y específico para garantizar la seguridad del proceso y la calidad de los componentes hasta la atención en persona para las primeras validaciones y las desviaciones, pasando por el envío rápido de datos y documentación.

En sistemas de regulación, lo digital se impone

Todos sabemos que al instalar un producto nuevo a menudo es necesario un apoyo intenso. ¡No hay problema! Si tiene alguna duda sobre sistemas de regulación, puede ponerse directamente en contacto con nuestro servicio de atención. Fácil y directa desde cualquier lugar: así es la comunicación digital. Para disfrutar de soporte en línea sobre sistemas de regulación, lo único que necesita es conexión a internet, una conexión de datos activa entre el regulador y el PC –a través de RS485, TTY, CAN o Ethernet– y el programa PSG Quicksupport, que puede descargar para Windows gratis desde la página de inicio de PSG, www.psg-online.de/en, y no requiere instalación en el ordenador. Una breve llamada basta para que accedamos a su PC con los datos de inicio de sesión.

Ya casi está. Al ver su pantalla al mismo tiempo que usted, nuestro equipo puede ayudarle prácticamente como si se encontrara allí mismo. Una vez concluido el servicio, la conexión se corta con solo cerrar PSG Quicksupport. Le recomendamos que no borre el programa de su ordenador, así lo tendrá disponible si vuelve a necesitar nuestro apoyo.



Más información:

www.psg-online.de/en



”

Ya sea en persona en sus instalaciones o a través de internet, todo nuestro equipo se afana día a día por ofrecer la mejor atención a nuestros clientes.

Multiplicando el conocimiento

El correcto manejo del conocimiento es desde hace muchos años la base del éxito de Meusburger. Como tantos otros, usted también puede sacar provecho de la gestión del conocimiento WBI.

Que el conocimiento del personal tiene un valor especial y que, si se conserva como es debido, contribuye a potenciar el éxito empresarial es algo que saben ya muchas empresas de la industria de la fabricación de moldes y matrices. Sin embargo, pocas están al corriente de cómo funciona exactamente una buena gestión del conocimiento. Aquí es donde entra en juego WBI (del alemán «Wissen besser Integrieren», una mejor integración del conocimiento), un método que lleva tiempo demostrando su eficacia y cosechando logros en Meusburger.

El conocimiento a buen recaudo

La gestión del conocimiento se ha vuelto indispensable para el sector de la fabricación de moldes y matrices. A menudo, y sobre todo en lo referente a la labor de diseño, no existe la posibilidad de guardar de forma centralizada documentos y directrices importantes para tenerlos disponibles y actualizados en cualquier momento. El conocimiento del proyecto suele archivar en carpetas de cartón y caer en el olvido, lo que dificulta enormemente el intercambio adecuado de información entre los equipos de diseño y de producción. En este ramo la productividad se ve asimismo mermada por la cantidad de tiempo invertido en la formación de nuevos empleados y la pérdida de valiosos conocimientos de los antiguos empleados.

Con WBI eso se evita desde un principio. Gracias a la gestión del conocimiento, todos los empleados tienen acceso en todo momento a los conocimientos empresariales relevantes para ellos, desde el director gerente o el propietario de la empresa a los empleados, pasando por los jefes de departamento.

Hermann Hauff GmbH & Co. KG

«Con la gestión del conocimiento WBI hemos logrado estructurar mejor las responsabilidades y mantener actualizados los documentos en los que se recogen los conocimientos de nuestra empresa. Con este método nuestros empleados encuentran con facilidad la información y evitamos que se duplique. La facilidad de uso del programa nos ha permitido integrar la gestión del conocimiento WBI de una forma rápida y sencilla».

Andrea Hauff,
directora general



KWS Kölle GmbH Werkzeugbau-Sonderfertigung

«Como mediana empresa con unos estrictos criterios en lo que respecta a la calidad de los productos, concedemos suma importancia a la protección de nuestros conocimientos. La gestión del conocimiento WBI nos ha permitido estructurarlos y seguir desarrollándolos.»

Los conocimientos técnicos especializados siguen siendo el recurso más importante de nuestra empresa. A través de procesos rápidos y cortos y de un desarrollo constante de conocimientos y experiencia, seguimos siendo competitivos y podremos, en adelante, como hasta ahora, ofrecer a nuestros clientes resultados técnicamente impecables y de calidad».

Christian Streit,
director general



Una solución integral

El método de gestión del conocimiento WBI ofrece un paquete completo de probada eficacia para registrar, difundir, desarrollar y guardar los conocimientos. Muchas empresas han descubierto las virtudes del método y le están sacando provecho. ¿Quiere sumarse a ellas? No se preocupe, en su empresa también puede adoptarse sin problema. Nuestros expertos le informarán en persona de todos los detalles sobre la implantación de WBI en su entorno laboral. Le acompañaremos en todas las fases para asegurar una gestión impecable del conocimiento. El software de WBI posibilita un comienzo suave ya que no requiere mucho esfuerzo administrativo. Además, se suministra con documentos de muestra que pueden servir de inspiración a todo el personal y garantizan que haya algo que buscar en la base de datos desde el principio. En paralelo a la distribución en Austria, Alemania y Suiza, seguimos trabajando para expandir nuestra actividad a otros países.

Como puede ver, merece la pena tanto proteger los conocimientos especializados de su empresa como gestionarlos de manera selectiva. De hecho, el conocimiento guardado solo puede ampliarse, nunca más podrá perderse. Únase a las empresas que han elegido el camino del éxito implantando el método WBI.



Lectura recomendada:

(Disponible solo en alemán por el momento)

2

En el segundo libro de Guntram Meusburger averiguará cómo funciona el método en la práctica.

p.

Sus doscientas páginas explican cómo se percibe y se adopta el método WBI.

@

Pídalo ya escribiendo a office@wbi.at o solicítelo a su interlocutor.



E.L.T. Kunststofftechnik & Werkzeugbau GmbH

«La transparencia del conocimiento dentro de una organización es esencial y ahorra tiempo, capacidades y dinero. Hace algún tiempo, decidimos integrar un nuevo sistema para la gestión del conocimiento de nuestra empresa. Hoy en día, utilizamos WBI y solo tengo buenas palabras para este método.»

Esta base de datos de conocimientos es muy intuitiva y fácil de usar, de modo que puede adaptarse a cualquier tipo de organización. La asistencia y la formación recibidas han sido flexibles, sencillas y profesionales. No puedo por menos que recomendar WBI».

Esther Lang,
directora general y de operaciones



Simplificamos la optimización

En Segoni colaboramos con usted en el desarrollo de estrategias para orientar y optimizar su producción de las que se benefician sus clientes, empleados y directivos.

¿Le gustaría saber qué tareas pueden optimizarse en su empresa, bien sea en producción, en control de procesos o en cuanto a las tarifas por hora? No hay problema, ya que nuestra aportación comienza incluso antes de que se decida a comprar el programa SEGONI.PPMS. Así puede evaluar desde un primer momento las posibilidades que le ofrecerían nuestros servicios.

Estamos convencidos de las cualidades de nuestro software y nos encantaría que optara por dar los siguientes pasos junto a nosotros. De este sistema no solo se benefician sus clientes, sino también sus empleados y directivos. ¿Cómo? Vamos a responder a su pregunta.

Para sus clientes

Gracias al programa de Segoni, los clientes recibirán antes ofertas de mayor calidad. A los pedidos se adjuntan, por ejemplo, notas de conversaciones relevantes para que cada empleado sepa en todo momento lo que se ha discutido antes. De esta forma, y con los comentarios del personal respecto a su actividad, puede proporcionar a los clientes información detallada sobre el estado del pedido. Además, permite un seguimiento preciso sobre quién hizo qué y cuándo.

**MÁS DE 13 750 PERSONAS
UTILIZAN YA SEGONI.PPMS**

Para su plantilla

SEGONI.PPMS vincula todos los ámbitos, desde las compras hasta el control financiero pasando por la planificación de la producción. Esto significa que todos los empleados de producción y administración están siempre al tanto del estado actual del proceso y que todos los datos necesarios están de inmediato a su disposición. Flujos de trabajo con una clara estructura, una vista general y un control de plazos sencillos y la posibilidad de crear módulos de texto independientes garantizan un trabajo impecable. A esto se añaden interfaces configurables y programables para muchos sistemas de terceros, entre otros, programas de ERP líderes como WinCarat o SAP, de nóminas y de contabilidad como DATEV.

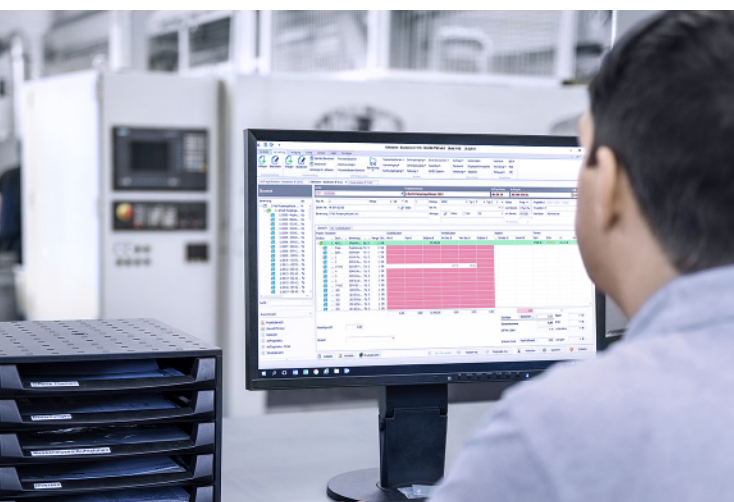

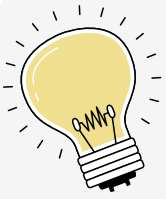

¿Sabía qué...

%

...el 96 % de las más de 5000 solicitudes anuales se resuelve en un plazo de 24 horas?

~

...Segoni tiene hoy 25 empleados y 250 clientes, y la tendencia va en aumento?



Con tareas que pueden enlazarse con consultas sobre precios, presupuestos y pedidos y ordenarse según su prioridad, se evitan molestas consultas o la recepción masiva de mensajes de correo electrónico garantizando un flujo de trabajo idóneo.

Para directivos

Segoni no solo supone una mejora para clientes y empleados, sino también para gerentes y miembros de la cúpula directiva, puesto que el cálculo simultáneo asegura una absoluta transparencia de los costes. Mediante la comparación prevista y real de los cálculos tanto aproximados como detallados y el análisis del estado actual del pedido no perderá de vista ningún aspecto. Además, las

evaluaciones minuciosas de las máquinas y los tiempos de producción pueden reducir y evitar a largo plazo los tiempos muertos.

¿Cómo puede disfrutar de estas prestaciones cuanto antes? Muy sencillo, póngase en contacto con nosotros escribiendo a info@segoni.at y nuestros expertos analizarán los procesos de producción, métodos de trabajo y procedimientos que está aplicando. Juntos desarrollaremos estrategias para orientar y optimizar su producción. Mediante cursos de formación, asesoramiento y seminarios nos encargamos de que usted y sus empleados tengan los conocimientos necesarios para manejar sin problemas SEGONI.PPMS. Los resultados nos permitirán seguir mejorando el proceso a largo plazo.



Visite el nuevo sitio web:
www.segoni.at

”

Nuestro sistema de clasificación combina el asesoramiento personal con el programa SEGONI.PPMS para garantizar eficacia a todos los niveles.

Alexander Koblinger, director de Segoni



Bajo los focos

Nadie domina su campo como usted ni sabe con mayor exactitud lo que precisa en cada momento. ¿Configurar y comprar en solo unos pasos? ¿Que le asesoren en su propia planta de producción o en el taller? En definitiva, quiere disponer de una solución en el momento justo en el que le urge. Sin rodeos.

Nos apasiona la estandarización y, sobre todo, nos gusta valernos de ella para ayudarle a ser más eficiente. Queremos ser su mejor aliado, incluso ante los retos más singulares y, para ello, mantenemos a la última nuestro servicio técnico y nuestra cartera de productos.

Con este objetivo en el foco de atención, un nutrido equipo internacional se esfuerza cada día por encontrar la solución perfecta a sus necesidades y atenderle en veintidós idiomas. Hemos reestructurado las distintas regiones de venta a fin de asignar un experto local de Meusburger a cada cliente. Creemos que esta relación personal cercana es esencial; nos permite conocer la reacción del mercado, seguir desarrollando nuestros productos y mostrarle nuevas ideas.

No hace mucho que empezamos a apostar también por la incorporación de técnicos de implantación. ¿Por qué? Muy sencillo, porque gracias a su larga experiencia en distintos ámbitos técnicos, estos expertos dominan la aplicación práctica en cada situación. Se desviven por dar con la mejor solución ayudándole directamente en su región, en su taller o frente a la propia máquina.

También en la central de Wolfurt cuenta con un interlocutor que le atiende en su idioma. Desde aquí, le ofrecemos asimismo el respaldo de los conocimientos que comparten los expertos técnicos de los respectivos departamentos; como el equipo de desarrollo de asistentes y configuradores, que por teléfono puede ayudarle y asesorarle en materia digital, o los jefes de producto que están asimismo al otro lado de la línea por si necesita información detallada sobre un artículo.

**MEUSBURGER ATIENDE
A ALREDEDOR DE
21 000 CLIENTES
EN TODO EL MUNDO**

Como puede ver, no solo orientamos los focos hacia los clientes en ferias y eventos, los colocamos en primer plano todo el año y en todos los ámbitos.



Estamos a su servicio:

www.meusburger.com/contacto

Junto al numeroso equipo de la sede de Wolfurt, los responsables comerciales de su región trabajan todos los días para que esté bien atendido, directamente en su región y en sus instalaciones.



Lo que sucede entre bambalinas...



Tras el telón...

Como en toda obra, también nos dejamos la piel trabajando entre bastidores. Tras los responsables comerciales que le atienden directamente en sus instalaciones y su interlocutor personal en la oficina central, hay un equipo que se esfuerza a diario para ayudarle de la mejor manera posible. Y es que para que todo salga rodado y podamos componer un paquete integral perfecto, tenemos que cuidar todos los detalles. A continuación le ofrecemos un resumen de los más significativos.





Todo de manos de un solo proveedor

Ofrecemos soluciones integrales que le ayudan durante todo el proceso de creación de valor añadido.



De experto a experto

Para cualquier petición especial relacionada con nuestros productos tiene a su disposición a nuestros especialistas del departamento de producto.

¿Sabía qué...



21

...en Meusburger hablamos veintiún idiomas, entre nuestros compañeros del servicio comercial tanto interno como local?

@

...mantenemos a los clientes al día con boletines adaptados a sus intereses particulares? Redactamos un total de cuarenta al año.



...la tienda electrónica y el catálogo siguen la misma estructura? Así encontrará rápidamente el producto que busca.

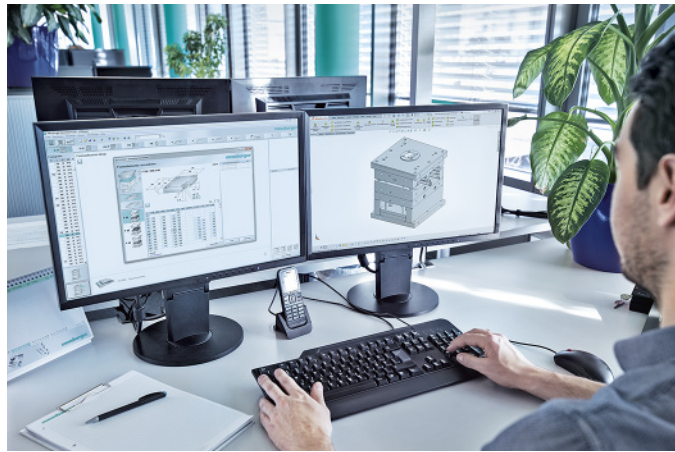

A pocos clics del objetivo

Los asistentes digitales de Meusburger le ahorran tiempo y dinero y el equipo de desarrollo le ayuda con cualquier duda sobre el entorno digital.

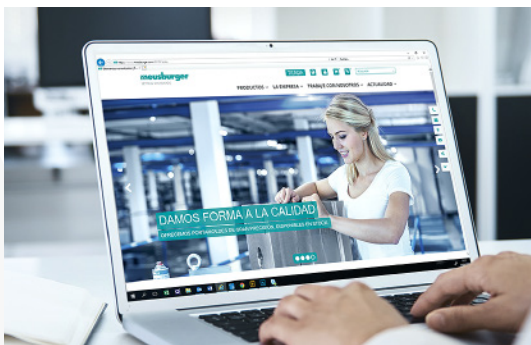

Siempre informado

Un sinfín de novedades y promociones jalonan el año. Para que no se pierda nada, hacemos todo lo posible por mantenerle al día también a través de internet.



Manos a la obra

No solo en el aspecto comercial, también en el taller nuestros técnicos de implantación trabajan codo con codo con usted para encontrar la mejor solución.







”

*TAMBIÉN EN
EL CAMPO DE
LA FABRICACIÓN DE
MÁQUINAS Y UTILLAJES
LOS PRODUCTOS DE
CALIDAD CONSTITUYEN
UNA BASE FIABLE SOBRE
LA QUE TRABAJAR.*

Trabajo en equipo

Para Meusburger la «disponibilidad permanente» no es una promesa vacía. Tenemos existencias del 97 % de los cerca de 93 000 artículos y, por tanto, podemos suministrarlos en un breve plazo tras el pedido. A fin de que todo marche a las mil maravillas, tenemos detrás un gran equipo que se ocupa de ello todos los días. Nos hemos colado entre bambalinas y durante una jornada entera hemos observado los procesos del almacén de Meusburger de la mano de Rupert Natter, jefe del departamento de Preparación de pedidos de placas.

Comienza el día...

En cuanto Rupert llega a Wolfurt con la furgoneta de la

07:00

empresa, se completan primero los encargos ya iniciados. Para evitar errores, las unidades de carga se reservan el día anterior mediante escáneres y códigos de barras. Así nos aseguramos de que estén siempre localizables y de que no se pierda nada.



09:00

Una vez finalizados los primeros encargos, el equipo se reúne como de costumbre. Se repasa lo sucedido el día anterior para extraer las conclusiones positivas y discutir las soluciones a los retos que hayan podido surgir. Al involucrar a todos los miembros del equipo evitamos que pasen desapercibidas cuestiones importantes.



En el transcurso de la mañana, se introducen en el sistema

10:30

pedidos que los clientes han hecho ese mismo día, que se priorizan y se completan de acuerdo con los horarios de salida de las entregas. Al mismo tiempo, se revisan las reclamaciones que se hayan recibido y se analiza si pueden optimizarse más los procesos o el embalaje.



12:00

A mediodía nos dirigimos a la cantina, donde tenemos a diario tres menús entre los que elegir. Rupert aprovecha la pausa para organizar el fin de semana anual de bici de montaña de Meusburger.



13:00 – 15:30

Tras la preparación y consolidación de los pedidos de los clientes, se embalan como es debido las placas, porque a las 15:30 salen hacia las instalaciones de los clientes los camiones cargados hasta los topes.



16:00 – 18:00

Después de la entrega a nuestros compañeros, se hacen los preparativos para el día siguiente e incluso se preparan con antelación algunos pedidos. Del almacén siguen saliendo paquetes hasta las 18:00.



¿Sabía qué...

t.

...en Meusburger mecanizamos 45 000 toneladas de acero al año?

%

...tenemos existencias de **TODOS** los componentes E?

m²

...Meusburger posee el almacén central de piezas prefabricadas más grande del mundo, de 18 000 m²?



iluminar

Para ver lo importante

pulir

*Para recuperar el
brillo perdido*

proteger

Por su salud

¡Lo tenemos todo!

Imagínese que necesita distintos artículos para el trabajo cotidiano del taller y que puede conseguirlos todos en un solo lugar. ¿Qué le parecería? A nosotros también. Por eso hemos seleccionado para usted lo mejor de un mercado prácticamente inabarcable.



Visite la tienda electrónica:

www.meusburger.com/suministros-para-talleres



lubricar

Para que las herramientas estén siempre a punto

medir

Porque los pequeños detalles cuentan

montar

Para una fijación práctica, universal y segura

elevar

Para transportar con seguridad en cualquier posición

La oferta de suministros para talleres es enorme. Comparar los innumerables proveedores para encontrar los productos adecuados requiere mucho tiempo y dinero. Aquí es donde podemos ayudarle. Los 55 años de experiencia en el sector nos capacitan para reunir una selección perfectamente adaptada a la fabricación de moldes y matrices, que no dejamos de ampliar y complementar. A la hora de elegir a nuestros proveedores, nos decidimos por fabricantes que satisfagan a su vez nuestros exigentes criterios. Solo los productos que demuestran a diario su eficacia en nuestra propia planta de producción acaban formando parte de la gama de suministros para talleres de Meusburger.

Visto y no visto

Por supuesto, además de ofrecer los productos adecuados, también nos apresuramos a despacharlos. El proceso comienza en cuanto usted hace un pedido; a través de la tienda electrónica, por ejemplo, es muy sencillo. Puesto que tenemos existencias de todos los artículos –herramientas de corte, consumibles, instrumentos de medición, productos de protección personal, accesorios para la electroerosión. etc.–, podemos enviarlos a cualquier lugar del mundo en un plazo muy breve.

GRACIAS A LA ESTANDARIZACIÓN,
LOS PORTAMATRICES DE TROQUELADO
Y DOBLADO ESTÁN DISPONIBLES
EN ALMACÉN.



Duplicando conocimientos

De la enriquecedora colaboración entre Meusburger y Bihler han resultado dos portamatrices de troquelado y doblado para prensas Bihler. Se los debemos, sobre todo, a las numerosas ventajas de la estandarización. ¿A qué ventajas en concreto nos referimos?

Desde hace más de sesenta años, la empresa familiar alemana Bihler es sinónimo de tecnología punta «Made in Germany» y lidera el mercado internacional de sistemas de troquelado y plegado, soldadura y montaje. La empresa, situada en la pintoresca región de Allgäu, tiene una plantilla de mil personas, entre Alemania y el extranjero. Meusburger y Bihler llevan muchos años en contacto y así, a fin de dar respuesta a las necesidades de clientes comunes, surgió la idea de crear un estándar para portamatrices de troquelado y doblado. Dicho y hecho. Se

trataba de servirse de la estandarización para lograr un avance significativo para los clientes: ya no tendrían que fabricarlos aparte.

La estandarización aporta otras ventajas manifiestas: por un lado, abarata los portamatrices de troquelado y doblado y, por otro, nos permite tener existencias de los productos en almacén y, por tanto, suministrarlos sin demora. Se distinguen por las roscas de fijación de las placas, concebidas para fijar asas, cáncamos y distanciadores, así como por los conductos de ventilación para el escape controlado de aire si se utilizan guías deslizantes. Además, un asistente permite configurarlos de forma muy sencilla y en unos pocos pasos. Encontrará más información sobre los portamatrices de troquelado y doblado en el nuevo catálogo de portamatrices de troquelado y doblado y en el sitio web.



Con el portamatrices de troquelado y doblado para la matriz progresiva LEANTOOL hemos avanzado juntos. Meusburger es un aliado fuerte y nos alegramos de contar con su apoyo.

Bernd Haussmann, director general de Construcción de maquinaria e instalaciones de Bihler



MEUSBURGER SE ENCARGÓ DE TODA LA FASE DE DESARROLLO TÉCNICO E IMPLEMENTACIÓN.

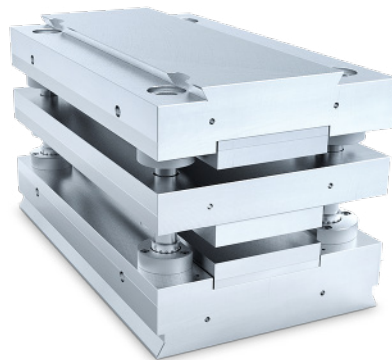

SBP con placa guía con muelles

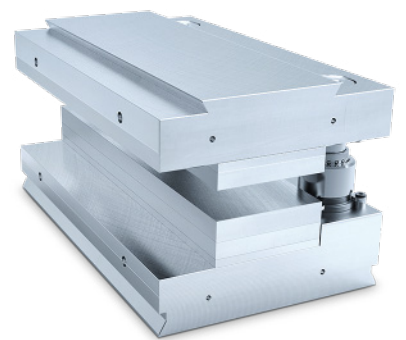

SBH con corte de túnel

Dos empresas, un paquete

Meusburger asumió toda la fase de desarrollo técnico e implementación; solo contábamos con los parámetros fijos de los portamatrices, necesarios para que encajen a la perfección en las prensas. Como también nos encargamos de distribuir estos exclusivos productos, los clientes que ya poseen una máquina Bihler pueden comprar directamente a Meusburger los portamatrices de troquelado y doblado. Aquellos que desean adquirir una máquina nueva reciben una oferta completa por todo el paquete, que consta de la máquina Bihler y de un portamatrices de troquelado y doblado de Meusburger.

Ambas empresas se benefician de la excelente relación de colaboración asimismo en los distintos eventos. Los seminarios anuales de Bihler cuentan con representación de expertos de Meusburger que exponen temas de actualidad, y viceversa, los ponentes de la empresa alemana transmiten su pericia en los encuentros del sector

de matricería y las jornadas Werkzeug- und Formenbau-tage sobre fabricación de moldes y matrices que organiza Meusburger. De esta forma, mantenemos al día a nuestra cartera de clientes comunes. Una vez al año intercambiamos también aprendices con el objetivo de que durante tres semanas se hagan una idea de cómo funciona otra empresa. Ese intercambio de conocimientos afianza aún más la cooperación.

¿Qué nos depara el futuro?

Las dos empresas familiares tienen más puntos en común. Valoran la actitud abierta, el respeto mutuo y una buena relación, que consideran los pilares de una colaboración fácil y enriquecedora con expectativas de futuro. No cabe duda de que nos esperan proyectos apasionantes y de que la evolución hacia la estandarización nos traerá nuevas sorpresas.





”

*LA DIGITALIZACIÓN
LLEGÓ HACE TIEMPO
AL SECTOR DE LA
FABRICACIÓN DE
MOLDES Y MATRICES.
CON NUESTRO AMPLIO
ABANICO DE OFERTAS,
ESTAMOS MÁS QUE
PREPARADOS
PARA EL FUTURO.*

¿Digital? ¡Claro!

¿No le gustaría encender el ordenador y localizar lo que busca sin más, sin complicaciones? Eso es exactamente lo que pretendemos y creemos que la digitalización tiene el potencial para lograrlo. «Eso dicen todos», podría pensar. Lo que diferencia a Meusburger es que llevamos las palabras a la práctica y nos esmeramos por mejorar nuestro sitio web y las funciones que le ahorran tiempo y energía.



Visite también la página que hemos creado en exclusiva para diseñadores:
www.meusburger.com/disenadores

Gracias a las páginas de resumen y los campos especiales de búsqueda, no perderá la perspectiva y obtendrá los resultados que desea.



Para empezar, puede servirse de un asistente especializado para configurar su portamoldes o portamatrices. Además, en distintas secciones de la tienda electrónica encontrará una varita mágica que le indica el camino más rápido a su objetivo. No tiene más que introducir las dimensiones del artículo que busca y sabrá si lo tenemos en almacén o si debe encargarlo. Si es así, ¡que no cunda el pánico! Nuestros empleados son profesionales y preparan su pedido en menos que canta un gallo.

El anterior era solo un pequeño ejemplo de las posibilidades de la tienda digital. A primera vista podría parecer corriente, pero no se deje engañar. Le permite configurar expulsores y punzones de corte en un santiamén y exportar datos CAD, incluso le muestra el precio final al instante o le deja configurar su propia placa de identificación. Para nosotros es pan comido y para usted supone un ahorro de tiempo más que considerable. Estamos orgullosos de cada nueva prestación y disfrutamos incorporando nuevas funciones. En el sitio web encontrará además vistas generales que recopilan todos los asistentes, configuradores y guías de selección.

Nuestro sitio web no se detiene

A propósito del sitio web, en este terreno también hemos avanzado mucho en los treinta años de vida de internet. Creamos más páginas y vistas generales, perfeccionamos las que teníamos y añadimos más secciones. En «Media & downloads» encontrará hojas técnicas, folletos, pósters y vídeos y con los filtros llegará antes a la información que busca. Puesto que en los últimos años nuestro sitio web no ha dejado de crecer, podría desorientarse y perder de

vista los nuevos contenidos. No se preocupe, también lo hemos previsto: con la función de búsqueda encontrará enseguida lo que busca.

Bien interconectado

No solo Meusburger, sino también PSG, WBI y Segoni, ven la digitalización como una prioridad. Juntas, desde la sección de recursos y descargas de Meusburger, le ofrecemos todo lo que necesita: de configuradores para sistemas de cámara caliente de PSG a los programas de ERP/PPP de Segoni para una gestión empresarial eficaz, pasando por la base de datos de muestra y las soluciones informáticas especiales de WBI.



Su opinión...



...cuenta. No dude en enviarnos sus impresiones y propuestas.

» productidea@meusburger.com

Más fácil

Los asistentes, los configuradores y las numerosas guías de selección de Meusburger agilizan el trabajo de todos, especialmente de los diseñadores. A través del proceso de diseño del estudio Genero, le mostramos cómo sacarles partido.

En Genero, un estudio de diseño ubicado en Kronach, Alemania, y fundado en 2003, doce diseñadores buscan cada día las mejores soluciones para sus clientes. Nuestro abanico de asistentes, guías de selección y configuradores les acompaña en buena parte del proceso.

Datos CAD y pedido

Entramos en la fase final. Una vez seleccionados los productos, los datos CAD pueden descargarse y, en función de la pieza, configurarse de inmediato. Después, el diseñador de Genero guarda la lista de piezas y se la envía al cliente.

El proceso de diseño concluye con el pedido. Gracias a los breves plazos de entrega, el molde puede empezar a construirse pronto. Los productos y procesos estandarizados agilizan asimismo un posible pedido de piezas de recambio, ya que basta con volver a acceder a la lista de pedido original.

META

SALIDA

Los primeros pasos

Ya en la fase de diseño del molde de inyección entramos en juego con el asistente para componer portamoldes, que permite crear un borrador rápido y detallado del molde con distintas variantes.

En la tienda electrónica y el catálogo instalable el diseñador obtiene un cálculo preliminar de las placas y los accesorios necesarios, tal y como los necesita. Los asistentes ayudan a su vez a seleccionar las placas y los componentes E adecuados. Otro punto favorable es que, en cuanto concluye esta selección, se muestran los precios concretos para cada cliente. Así, además de ahorrar mucho tiempo, los precios no varían.

¡Vamos allá!

El siguiente paso consiste en buscar más accesorios adecuados para el portamoldes, como expulsores, pestillos o centradores. Con los configuradores y las guías de selección tampoco lleva mucho tiempo. Asimismo pueden encargarse artículos especiales a través de la tienda.



Lo que más valoramos son los datos CAD configurables, que nos ofrecen medidas de montaje reales.

Bernd Emmrich,
diseñador y director general de Genero

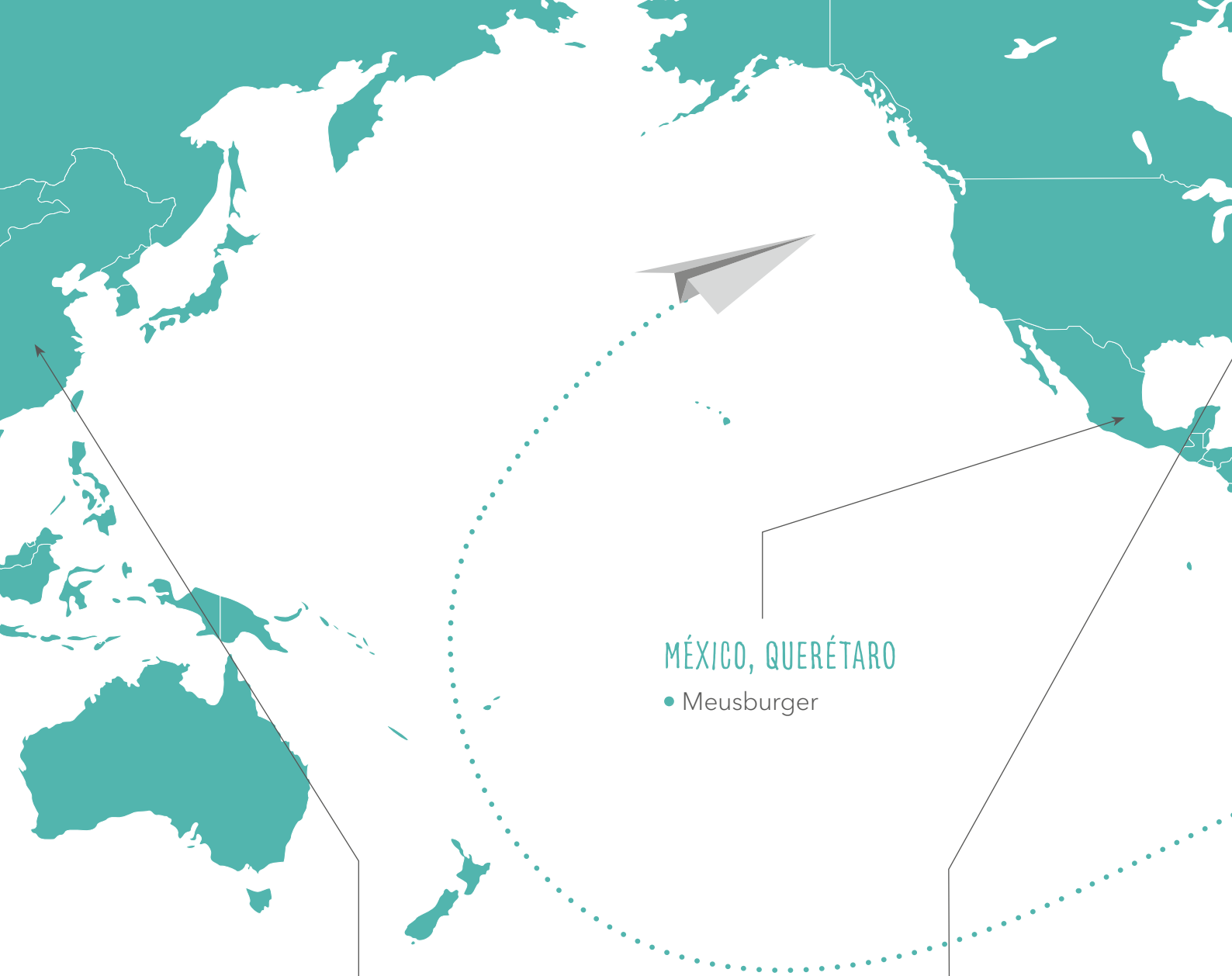

CHINA, WUXI

- Meusburger
- PSG

MÉXICO, QUERÉTARO

- Meusburger

EE. UU., CHARLOTTE

- Meusburger

PRESENTES EN TODO EL MUNDO

Después de que Guntram Meusburger asumiera la dirección de Meusburger en 2007, la internacionalización de la empresa cobró nuevo impulso aprovechando el éxito cosechado en Europa. Como reza un dicho alemán: «Solo aquel que se pone en camino descubrirá nuevos países», y así se fundó en 2010 la primera filial. Fue en China, en la ciudad de Wuxi. Le siguieron las de Turquía, en Estambul,

en 2011; Estados Unidos, en Charlotte, en 2012; India, en Bangalore, en 2014; y México, en Querétaro, en 2015.

Tras la adquisición de PSG en 2016, la constitución de Meusburger Mould and Die (Wuxi) Co. supuso un importante avance hacia un fructífero futuro en común. En consonancia con la máxima de Meusburger sobre

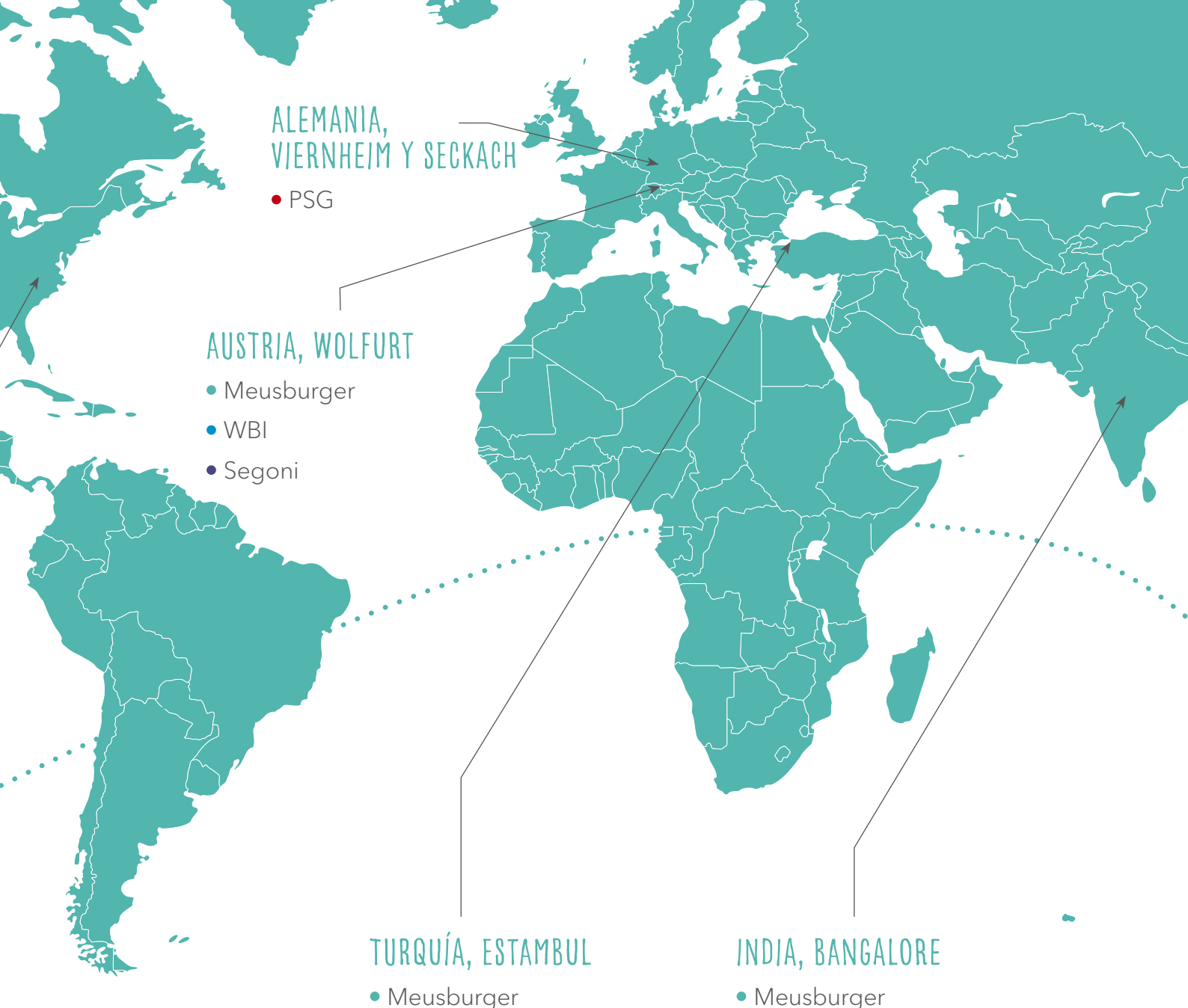

ALEMANIA,
VIERNHEIM Y SECKACH

● PSG

AUSTRIA, WOLFURT

● Meusburger

● WBI

● Segoni

TURQUÍA, ESTAMBUL

● Meusburger

INDIA, BANGALORE

● Meusburger

disponibilidad permanente, se inauguró también en Wuxi un almacén de 250 m² para abastecer aún más rápido a los clientes de China.

Todos salimos ganando

Además de la de China, las filiales de EE. UU., Turquía, México e India también desempeñan un papel decisivo en la consolidación de la empresa en el mercado internacional. Nuestra mayor baza es la asistencia personal y continua al cliente, gracias a la misma zona horaria.

También las empresas europeas han salido beneficiadas, puesto que cuentan con plantas de producción en todo el mundo y las ofertas y los pedidos pueden discutirse y tramitarse sin desfases horarios. Nuestros empleados están además familiarizados con las costumbres y diferencias culturales de cada país, con las consiguientes ventajas tanto para los clientes como para Meusburger.

Land of the Free

Meusburger cuenta con una filial en Estados Unidos desde 2012. A fin de darla más a conocer y afianzar en la atención presencial al cliente en el país, Michael Winship se aventuró en abril de 2019 a cruzar el Atlántico de Gran Bretaña a Charlotte.

Tras el pistoletazo de salida para la internacionalización de la empresa que supuso la apertura en 2010 de la primera filial, en China, se fundaron en 2011 la de Turquía y un año después, en 2012, la de Estados Unidos. A estas se sumaron poco después India, en 2014, y México, en 2015.

Centrémonos por un momento en Estados Unidos. Michael Winship se incorporó a Meusburger en primavera de 2018 como responsable comercial para Gran Bretaña e Irlanda. En aquel momento, no se imaginaba que solo un año más tarde daría el salto al otro lado del Atlántico por razones profesionales.

A menudo, las cosas no suceden como uno se imagina. Poco después de empezar en Meusburger, se le propuso mudarse a Charlotte como nuevo

director general de la filial de Estados Unidos para respaldar al equipo con sus conocimientos del sector. Michael no tuvo que darle muchas vueltas. Este apasionado del fútbol americano no podía dejar pasar una oportunidad como esta. Así que, tras un periodo de preparación, en abril de 2019 ocupó su nuevo puesto en Charlotte, Carolina del Norte.

Un gran potencial

El principal reto para Michael y su entregado equipo comercial, tanto interno como local, en Estados Unidos consiste en abarcar todo el país y asistir a los clientes sobre el terreno. Al mismo tiempo, debe afianzar la imagen de Meusburger en ese mercado, ya que la extensión del país representa también, por otro lado, una oportunidad para la empresa. El potencial debe desarrollarse paso a paso –con Michael Winship a la cabeza.



Póngase en contacto con la filial de EE. UU.:

sales@meusburger.us



WELCOME TO
USA

EL ESTADIO DE LOS CAROLINA PANTHERS SE ENCUENTRA A SOLO TRECE KILÓMETROS DE LA FILIAL DE MEUSBURGER.



THE AMERICAN LIFESTYLE

Dejando a un lado su faceta profesional, Michael también disfruta del estilo de vida de Estados Unidos. Le encantan los partidos de la Liga de Fútbol Americano que los Carolina Panthers juegan en casa ante unos 75 000 aficionados y las famosas carreras de Nascar.





”

*PARA GARANTIZAR
LA CALIDAD QUE
DEFINE A MEUSBURGER,
LLEVAMOS A CABO
ANÁLISIS ESPECTRALES,
ENSAYOS DE FUERZA Y
POR ULTRASONIDOS EN
NUESTRAS INSTALACIONES.*

”

Más de treinta años de experiencia en recocido de estabilización avalan la calidad y durabilidad de sus moldes y matrices.



Sin tensiones

En Meusburger hacemos nuestro el dicho «Si quieres que algo salga bien, hazlo tú mismo» y llevamos ya cerca de treinta años confiando en nuestros hornos de recocido.

Muchos de los productos que llegan a sus manos comienzan su andadura en altos hornos, en forma de mineral de hierro, coque y varios fundentes. De la mezcla resulta el arrabio que paso a paso se transformará en las distintas variantes de acero que trabajamos. Para la mayoría de los pasos del proceso las temperaturas muy elevadas desempeñan una función decisiva. Por este motivo, en Meusburger adquirimos el acero en acerías de renombre y después lo estabilizamos en uno de nuestros tres hornos. El procedimiento nos permite acortar los tiempos de trabajo, mejorar la precisión y ahorrar costes y, a la larga, supone una ventaja competitiva.

La confianza es buena; el control, mejor

¿Por qué es tan importante estabilizar el acero? Muy sencillo. Durante los distintos procesos de mecanizado necesarios para fabricar planchas de acero se generan tensiones en el material. Si no se somete a un recocido de estabilización, se deformará en mecanizados posteriores reduciendo la vida útil del molde o la matriz, prolongando el mecanizado y, por tanto, incrementando los costes. El recocido de estabilización puede evitarlo convirtiendo estas desventajas en ventajas en solo veinticuatro horas.

Pruebas recientes han demostrado que las ventajas del acero recocido frente a material sin recocer o que no se ha recocido lo suficiente se evidencian durante el temple con una deformación tres veces menor. De hecho, la forma de la pieza apenas se altera en el proceso de temple; es al calentar a la temperatura de temple cuando se liberan las tensiones existentes y se deforma. Estas son precisamente las tensiones que aliviarnos de antemano en los hornos de recocido.

En el mecanizado, los resultados de los aceros de Meusburger en comparación con los de otros fabricantes fueron impresionantes. Nuestro proceso de recocido prolonga la vida útil del acero, en especial del que contiene cromo, hasta un 20 %.

Antes de que las chapas gruesas entren en los hornos de recocido se someten a controles de calidad exhaustivos a los que sumamos análisis espectrales y ensayos de las propiedades de los materiales que se efectúan en nuestras propias instalaciones. Solo así podemos garantizar la calidad que distingue a nuestros productos.

**TRES HORNOS QUE
SUMAN UNA CAPACIDAD
TOTAL DE 240
TONELADAS AL DÍA**

Reposo absoluto

Junto al calentamiento controlado y a una temperatura de recocido de hasta 580 °C adaptada a cada material, el periodo de enfriamiento uniforme resulta indispensable para reducir las tensiones del material al mínimo. Ya que solo este enfriamiento lento y continuo de 35 °C por hora durante catorce horas impide que se formen nuevas tensiones. Esta fase no solo no altera la resistencia, sino que homogeneiza la estructura. El proceso completo dura alrededor de veinticuatro horas.

Más de treinta años de experiencia en tratamientos de estabilización avalan la calidad y durabilidad de moldes y matrices; confíe en Meusburger.



Para profundizar en el recocido de estabilización, mire este video:

www.meusburger.com/curva-de-recocido



La práctica hace al maestro



Los aprendices son y han sido siempre los especialistas del mañana. Por eso, en 1966 comenzamos a con la formación del primer aprendiz. Un año después fueron tres los que empezaron a prepararse en Meusburger para la vida laboral. Desde entonces, la cifra no ha dejado de crecer, sobre todo en los últimos años, hasta llegar a los 140 jóvenes de este año.

Además de Mecanizado por arranque de viruta, Técnica mecánica, Técnica de procesos, Electrotecnia, Mecanizado de metales, Mecatrónica e Informática, desde 2019 ofrecemos Desarrollo de aplicaciones y Secretariado. Estas ramas no solo les sirven para trabajar en Meusburger, sino también en el resto de empresas que integran el grupo: PSG, WBI y Segoni. PSG, por otra parte, imparte Técnica industrial a dos aprendices.

A pesar de que se ha avanzado mucho en este ámbito en los cincuenta años de trayectoria de Meusburger, un principio ha permanecido inalterable: la importancia de una formación de calidad con perspectivas de futuro. De ello se encargan ahora diecisiete instructores y varios empleados de toda la empresa. Con la ampliación en 2017 del taller hasta los 2100 m², se acondicionó más espacio para la formación. No en vano, el personal

técnico cualificado es el fundamento indispensable del crecimiento regional e internacional de Meusburger, ahora y en el futuro, por nuestro bien y por el suyo.





Para averiguar qué ha cambiado en los últimos quince años de formación profesional hemos pedido a Martin Staggl y a Jonathan Stummvoll que contesten una ronda rápida de preguntas...

Número de aprendices en mi primer año de formación:

Martin: Cuatro
Jonathan: Cuarenta

El nuevo taller de formación...

Martin: ...con su moderna y potente maquinaria no se puede ni comparar al antiguo.
Jonathan: ...es inmenso y está equipado con todo lo que se pueda necesitar.

Meusburger...

Martin: ...es una empresa familiar de mi entorno que me ha fascinado desde que era niño.
Jonathan: ...apuesta fuerte por la formación e invierte mucho en ella.

Mis objetivos profesionales:

Martin: traer innovación, nuevas tendencias y evolución a Meusburger.
Jonathan: terminar mi formación, hacer el examen de maestría y, quizá, llegar a ser formador.

El sitio más hermoso del mundo es para mí...

Martin: ...cualquiera en el que me sienta a gusto; no hay uno solo, sino infinitos.
Jonathan: ...mi hogar, en las montañas y rodeado de naturaleza.



2018

Comienzo de la formación de Jonathan en Meusburger como técnico de mecanizado por arranque de viruta

2017

Inauguración del nuevo taller de formación



2009

Fundación de Whatsapp

2003

Nacimiento de Jonathan



Comienzo de la formación de Martin en Meusburger como técnico de mecanizado por arranque de viruta



2002

Introducción del euro en Austria



Los 90

Invencción del Tamagotchi



Una región de lo más diversa

No hay visita a la sede de Meusburger en Wolfurt que se precie sin unos días de vacaciones en Vorarlberg. Como razones para explorar la región no faltan, le hemos hecho un resumen de lo que no puede perderse.

El epicentro de su viaje a Vorarlberg sería la visita a la sede de Wolfurt. Tras la recepción y una breve presentación de la empresa, le mostraremos la planta de producción y las naves de almacenamiento. Toda una ocasión para echar un vistazo entre bambalinas y ver más de cerca cómo se fabrican elementos normalizados de calidad superior, los hornos de recocido y los almacenes con estanterías altas.

Unas vacaciones bien aprovechadas

No dude en rematar la visita a Wolfurt con unos cuantos días de vacaciones en Vorarlberg. La segunda región más pequeña de Austria, con solo 100 kilómetros de norte a sur y una extensión de 2601 km², ofrece tanto en verano como en invierno muchos reclamos naturales, deportivos, culturales y de ocio. Hemos recopilado algunas sugerencias para que disfrute las vacaciones. ¡Estamos deseando verle por aquí!



Los rincones más bellos del país

¿Qué tal una caminata hasta el lago Formarin o el lago Körber? En 2015 y 2017 respectivamente fueron votados como los lugares más hermosos del país. La ruta «Mein Weg» brinda a senderistas voluntariosos la oportunidad de recorrer Vorarlberg en cuatrocientos kilómetros distribuidos en 31 etapas o, claro está, de hacer solo alguna de ellas.



A las pistas

También en invierno Vorarlberg seduce cada año a muchos entusiastas del deporte. La nieve no falta a su cita gracias a la cantidad estaciones de esquí localizadas a más de 1000 metros de altitud. Sin olvidar las rutas invernales de senderismo, las pistas de esquí de fondo y las de trineo, que garantizan que cualquier visitante encuentre un plan a su gusto.

UNA VISITA GUIADA POR LA PLANTA LE ACERCA
A LOS PROCESOS DE PRODUCCIÓN.



Cultura, cultura y más cultura

Para los amantes de la cultura Vorarlberg tiene también mucho que ofrecer. El punto álgido del año es el festival de artes escénicas que se celebra en Bregenz sobre un escenario montado en el lago. En 2020 se representará «Rigoletto» de Verdi. También el festival de música clásica Schubertiade de Hohenems, el festival de danza Bregenzer Frühling o la serie de eventos ZwischenTöne de Feldkirch atraen cada año a muchos visitantes.



Un placer para el paladar

Para reponer fuerzas entre tanta actividad qué mejor que probar la especialidad de la región: el «kässpätzle», un plato de pasta típica con queso de los Alpes y cebolla frita. De hecho, Vorarlberg presume de una variedad casi ilimitada de quesos: el regalo perfecto para sus seres queridos. Otro clásico de la gastronomía regional es el popular «riebel», a base de sémola de maíz y compota de manzana.

«Riebel» con compota de manzana

(para 2 - 4 personas)

- 300 g de sémola de maíz
- 300 ml de leche
- 200 ml de agua
- ½ cucharadita de sal
- 30 g de mantequilla

- 1 Eche la leche, el agua y la mantequilla en un cazo y caliente la mezcla hasta que hierva. Baje el fuego y añada la sémola removiéndola hasta que espese la mezcla.
- 2 Déjala reposar en un recipiente tapado, si es posible toda la noche.
- 3 Corte en trozos y saltéelos con mantequilla en una sartén grande hasta que están dorados removiendo constantemente (debe estar pendiente del fuego para que no se quemen).
- 4 Puede servirse frío o caliente. Espolvóreelo con azúcar en polvo y acompañelo de compota de manzana.



neusburger





”

*LAS FERIAS Y LOS
EVENTOS SUPONEN UNA
OCASIÓN PERFECTA
PARA HACER CONTACTOS
NUEVOS Y ESTRECHAR
LAZOS CON LOS EXISTENTES.*



Puntos de encuentro

¿Quiere cuidar sus actuales contactos y hacer algunos nuevos al tiempo que recaba información sobre novedades y tendencias del sector? Nosotros también. Se lo ponemos fácil con todos los eventos que celebra Meusburger.

Todos sabemos que a las ferias y los eventos se suele acudir, ante todo, para ponerse al corriente de las novedades y tendencias del mercado. No obstante, tienen otros alicientes, como mantener la red de contactos y entablar nuevas relaciones profesionales; es decir, lo que se conoce como «networking». Los eventos de Meusburger son la plataforma idónea para combinar ambos.

Un evento exclusivo en un entorno incomparable

Uno de estos encuentros, las jornadas Werkzeug- und Formenbautage, se ha convertido en uno de los acontecimientos más destacados del año, no solo por las conferencias prácticas e interactivas, la diversidad de ponentes y los informativos debates, sino también por el marco en el que se celebra, el centro Festspielhaus de Bregenz, a los pies del escenario instalado sobre el lago. Las veladas que siguen a estas jornadas propician el intercambio de ideas o de información en un ambiente relajado.

Como parte de la exposición, el Meusburger Lounge estrenado en 2019 da a conocer el abanico de actividades comerciales del grupo y las sinergias entre las distintas empresas que lo componen. Durante los dos



ADEMÁS DE EN LOS EVENTOS QUE ORGANIZAMOS,
EXHIBIMOS NUESTRAS NOVEDADES
EN MUCHAS OTRAS FERIAS.

días que dura el encuentro le invitamos a colarse detrás del telón para echar un vistazo a la planta de producción de Meusburger en Wolfurt, situada a pocos kilómetros.

Un intercambio de experiencias fascinante

La jornada que PSG dedica a las cámaras calientes también es ya un clásico. En 2019 tuvo lugar en Núremberg y asistieron unas sesenta personas. Además de para las presentaciones de distintos temas relacionados con la técnica de cámaras calientes, hubo tiempo para conocer a otros miembros del ramo y compartir impresiones, tanto en las pausas como en una cata de vinos organizada por la tarde.

Este ha sido también el año en el que WBI ha organizado por primera vez un exclusivo evento. Con el objetivo de concienciar sobre el valor de la gestión del conocimiento se ofrecieron ponencias informativas e ilustradores ejemplos de proyectos de referencia para los cincuenta asistentes, entre clientes y colaboradores de la región de Vorarlberg, que aprovecharon para trabar conversación con clientes de WBI e intercambiar experiencias.



*¿No quiere perderse ni un evento más?
Infórmese por adelantado:
www.meusburger.com/eventos*

Opiniones

«¿Cuáles son las tendencias actuales en el sector de fabricación de moldes y matrices?», «¿Cómo se mantiene la competitividad a largo plazo en un mercado tan disputado?» o «¿Qué importancia tiene la elección del material adecuado?» son solo algunas de las preguntas que suelen hacerse las empresas del sector. Para responderlas hemos consultado a profesionales del ramo.

Novo-Tech Tool Construction

¿En qué aspectos se centran para triunfar en el entorno de mercado actual? ¿Es la elección del material y de los elementos normalizados apropiados una de las posibles claves para aumentar la eficiencia?

«Como integrantes de la sociedad Erfurt.Sasse Industry Holding producimos piezas de acero inoxidable conformadas y troqueladas, y nos encargamos también de desarrollar estas últimas. Uno de los factores que determinan nuestro éxito es el ritmo de trabajo de las matrices progresivas del taller. Con la ayuda de tecnologías de última generación, como diseños en 3D y sistemas PDM/ERP, y planificando las tareas con sistemas de programación de vanguardia, hemos conseguido acelerar bastante el proceso. En función de la complejidad de la pieza de chapa y, en definitiva, de la matriz, el ciclo de producción oscila entre seis y diez semanas.

Para el diseño apostamos, en la mayor medida posible, por elementos normalizados y placas estándar de Meusburger. Lo que más valoramos es la calidad de los materiales y la brevedad de los plazos de entrega, que conllevan un aumento de la eficiencia y una disminución de los costes».



THOMAS HENKE
DIRECTOR DE OPERACIONES /
DIRECTOR DE DISEÑO
Y PLANIFICACIÓN DE TAREAS
NOVO-TECH



DARIO CHIAMPESAN
DIRECTOR GENERAL DE
FESP MOLD SRL

FESP Mold

¿Qué medidas toman para garantizar la competitividad de la empresa en el mercado a largo plazo? ¿Cómo les ayuda Meusburger en este sentido?

«Tenemos claro que para seguir siendo competitivos tenemos que crear sinergias con otras empresas, ya sea con proveedores, clientes o rivales. Por eso formamos la red empresarial FOR MOLDS SRL junto a RIGON SRL y O.M.V. snc. Se trata de combinar nuestros potenciales de producción y ofrecer unos conocimientos, un parque de maquinaria y una plantilla capaces de gestionar pedidos de molde complejos y garantizar la calidad y la modernidad demandadas.

Además de contar con el apoyo de Meusburger en el proceso de evaluación, nos decidimos también a seleccionar como único proveedor de acero ya que la calidad que os caracteriza es conocida en todo el mundo».



Riedl Kunststofftechnik und Formenbau

¿Por qué se han decidido por el sistema ERP de Segoni y qué ha cambiado desde su implantación?



CHRISTIAN WESTERMAIR
DIRECTOR DE FABRICACIÓN
DE MOLDES DE RIEDL

«Antes de implantar un sistema ERP lo más complicado era la coordinación de los plazos de los encargos y la organización del trabajo de los empleados, que quedaba un poco confusa. Con el programa de Segoni las cosas han cambiado bastante: gracias a la transparencia de los flujos de trabajo no tenemos que volver a procesar los proyectos en curso con frecuencia, de manera que podemos además cumplir los plazos. Otro punto a favor de SEGONI.PPMS es la clara estructura de los proyectos, que es transparente y hace posible el control de costes. En definitiva, el software ha contribuido a mejorar muchos ámbitos corporativos, en especial en cuanto a la organización en la línea de fabricación de moldes, el cálculo, y la gestión de la capacidad y los presupuestos».

Ponez Werkzeugbau und Kunststofftechnik

¿Cuáles son las tendencias en la fabricación de moldes y en cuáles se están centrando? ¿Cómo pueden ayudarle las ferias especializadas y los eventos a hacer contactos?

«Vaya por delante la importancia de mantener la mayor parte de la cadena de valor añadido y, por tanto, de los puestos de trabajo asociados a ella cerca de Austria. Así podemos ofrecer el creciente grado de flexibilidad que se demanda y asegurarnos de que nuestro ramo siga siendo en el futuro una sólida plataforma económica.

La tendencia hacia a una mayor sostenibilidad, posible gracias a innovadores moldes de cámara caliente, es otro claro ejemplo de producción más respetuosa con el medioambiente. Meusburger la respalda como líder en el segmento de componentes y portamoldes de primera categoría. La presencia de empresas punteras en las ferias y los eventos también es de vital importancia, porque es en estos encuentros donde se presentan nuevos enfoques para el sector y se percibe el estado actual de la tecnología».

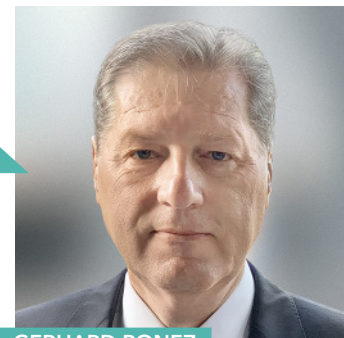

GERHARD PONEZ
DIRECTIVO DE PONEZ



PRODUCTOS DESTACADOS

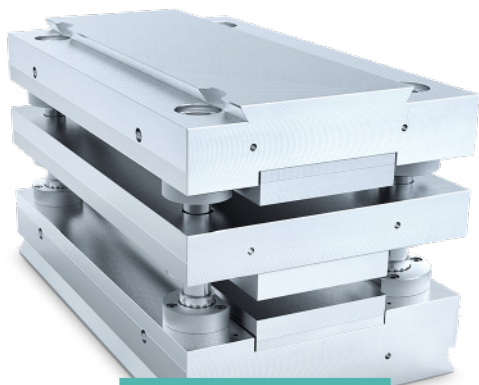

PORTAMATRICES
DE TROQUELADO Y
DOBLADO SB



MOLDES DE
CÁMARA CALIENTE FH



SENSORES DE PRESIÓN
DE LA CAVIDAD DEL MOLDE



X18409-V1-09/19-ES